

End of run switches - Range 700 Contacts de fin de course - Gamme 700 Endkontakte - Serie 700

Features:

- Made with thermoplastic.
- Double way switch, internal switch with doublé spring.
- Contact NC+NO slow action.
- Many kinds levers to move, easily use.
- With pre-installed cable gland.

Item / Article / Artikel		Data/Données/Datum
Conformity with regulations / Conformité avec les normes / Gleichförmigkeit mit Regelungen		EN 60947-5-1/A1:2009
Rating load / Charge / Last		AC-15, 240 V AC, DC-13, 250 V DC 3 A / 240 V AC, 0,27 A / 250 V DC
Operation speed / Vitesse opération / Operationsgeschwindigkeit		5 mm. – 0,5 m/s.
Operation frequency / Frecuence du travail / Arbeitsfrequenz	Mechanical / Mécanique / Mechaniker	120 / min.
	Electrical / Electrique	30 / min.
Insulation resistance / Resistance temique / Thermischer Widerstand		100 MΩ (above) (DC500V)
Contact resistance / Resistance contact / Setzt sich mit Widerstand		25 mΩ initial value
Withstand voltage Voltage maxime / Maximaler Spannung	Switch / Interrupteur / Schalter	1.000 V AC
	Every terminal / Chaque terminal / In jedem Terminal	1.500 V AC
Life / Vie / Leben	Mechanical/ Mécanique / Mechaniker	1,00E+06
	Electrical / Electrique / Elektrisch	1,00E+05
Protection degree / Nivelle protection / Schutz-Niveau		IP65
Ambient operating temperature / Température rang du travail / Temperatur der Arbeitsreihe		-25 - 80°C
Humidity / Humidité / Feuchtigkeit in Verbindung		< 85%

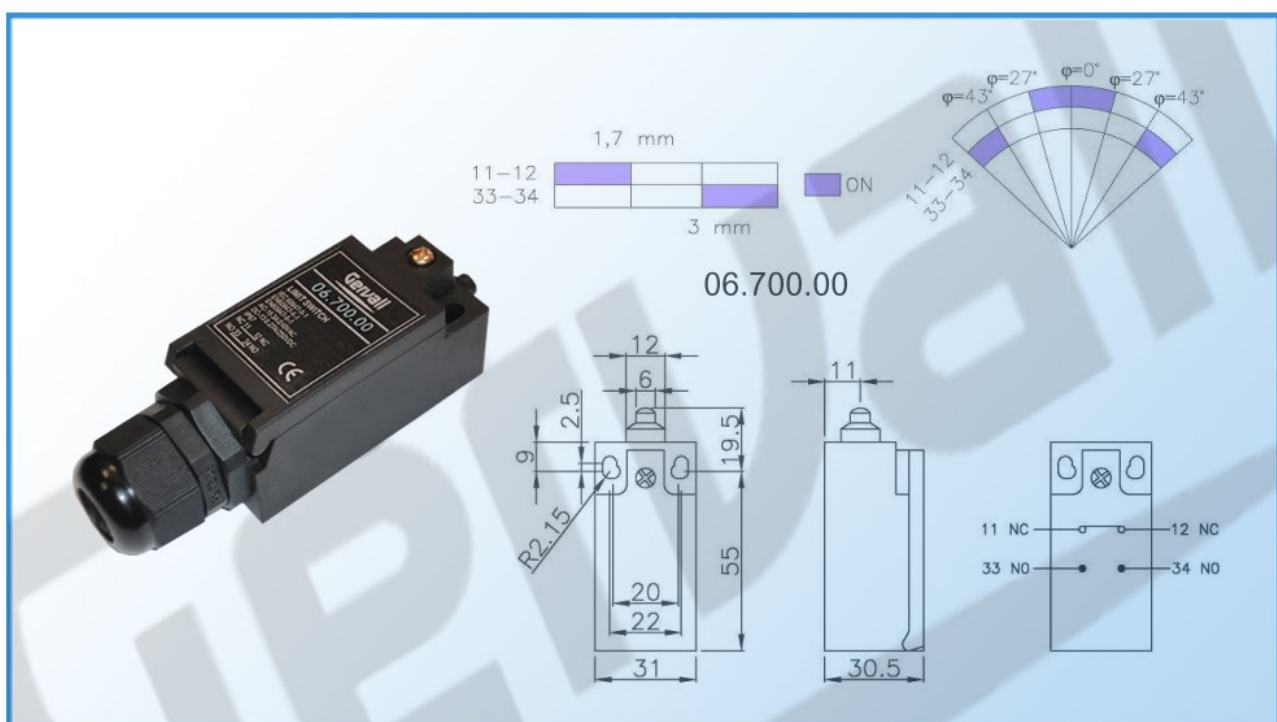

■ Contacts de fin de course - Gamme 700

Caractéristiques:

- Fabriqués en thermoplastique.
- Interrupteur interne de deux sens avec doublé ressort.
- Contact NF+NO d'actionnement lent.
- Grande variété de leviers pour actionner le mécanisme.
- Avec presse étoupe préinstallé.

■ Endkontakte

Merkmal:

- Verfertigt in thermoplastischen
- Innerem Schalter in beiden Richtungen mit doppeltem Frühlings.
- Kontakt NC+NO langsamer Tätigkeit (700) schnell (800)
- Große Vielfalt von Hebelt, um den Einfall zu aktivieren.
- Mit vorinstallierten Drüsen.

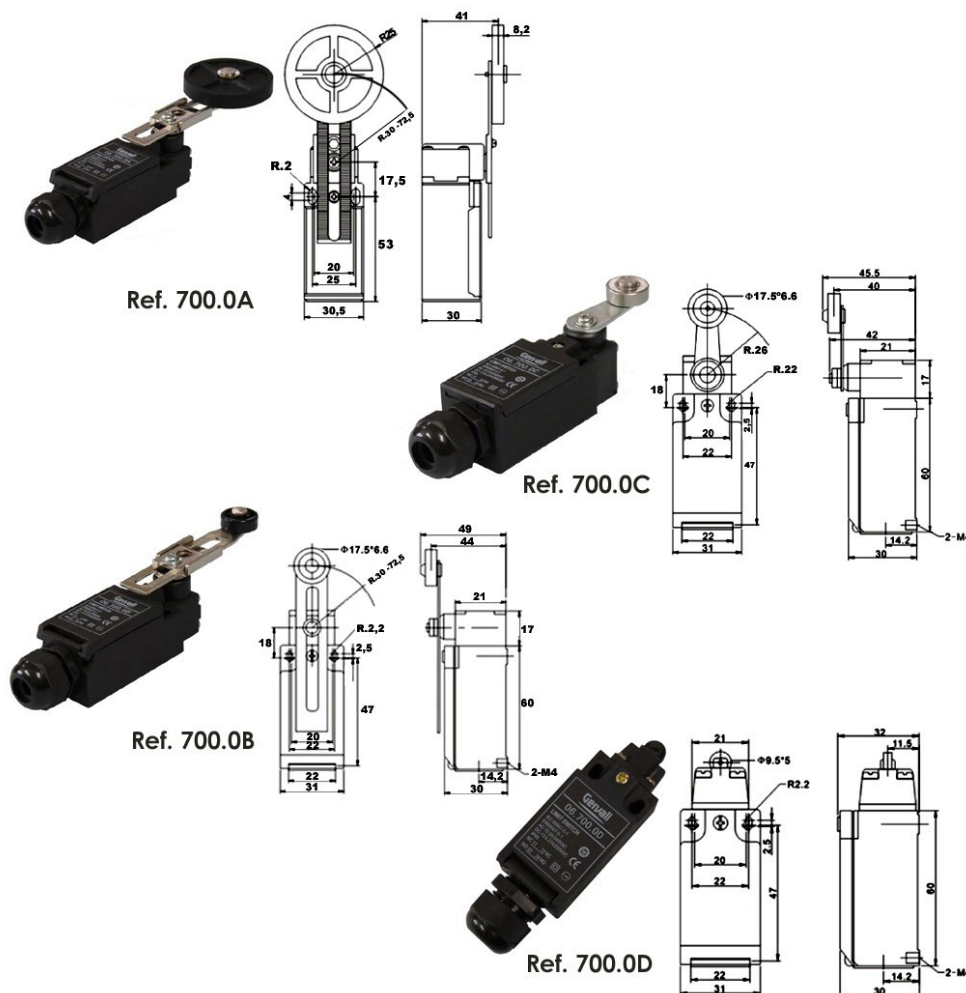

Gervall

APLICACIONES ELECTROMECANICAS GERVAL, S.A.
Eusebi Millán, 5-7 Pol. Ind. Roquetes
Apdo. Correos 42
08800 Vilanova i la Geltrú (Barcelona-España)
Tel. 93 893 0228 Fax. 93 893 5590
Web: www.gervall.com email: comercial@gervall.com

Note: The company reserves the right to supply materials that may differ slightly from those described in this catalogue.

Remarque: La société se réserve le droit de fournir des matériaux ce qui peuvent différer légèrement de ceux décrits dans ce catalogue.

Hinweis: Das Unternehmen behält sich das Recht vor, Materialien, die von den in diesem Katalog beschriebenen leicht abweichen versorgen.